

SERIE SEDS

SEDS-L



COMPUERTA EXTRACCIÓN DE HUMOS

Modelo **SEDS-L**. Las compuertas de extracción de humos - simples son persianas en los sistemas de tuberías de extracción de humos. Las compuertas están diseñadas para eliminar el calor y los productos de combustión (por ejemplo, el humo) de un único compartimento de incendio. En caso de incendio, el sistema de evacuación de humos e incendios abre la compuerta en la sección afectada, lo que elimina los productos de combustión y el calor de esta sección.

Características:

- Las compuertas pueden instalarse en varios tamaños de conductos con respecto al campo de aplicaciones directas según la norma EN 1366-9.
- El campo de aplicaciones directas basado en los resultados de las pruebas es aceptable según la norma EN 1363-1, parte A.1 y A.2, EN 1366-2, parte 13 y EN 1366-10, parte 9.
- Las compuertas de extracción de humos - individuales se clasifican como $E_{600} 120 (v_e-i \leftrightarrow o) A1500C_{mod}MA_{single}$
- Certificado CE según EN 12101-8
- Probado según EN 1366-10
- Clasificado según EN 13501- 4+A1
- Fugas externas de la carcasa mín. clase B, fugas internas mín. clase 3 según EN 1751
- Prueba de ciclos en clase Cmod según EN 12101-8
- Certificado ES nº 1391-CPR-2020/0187
- Declaración de rendimiento nº PM/SEDS-L/01/20/2
- Evaluación higiénica de las compuertas cortafuegos - Informe nº 1.6/pos/19c

Condiciones de trabajo:

- Las compuertas están diseñadas para sistemas de evacuación de humos con una subpresión máxima de 1500 Pa. 1500 Pa o sobrepresión máx. 500 Pa.
- Las compuertas están diseñadas para una velocidad máxima del aire de 12 m/s.
- Las compuertas se instalan con el eje horizontal o vertical de las palas.
- Las compuertas están destinadas a la instalación en los conductos de aire y en/sobre las paredes, donde en el caso de la instalación en la pared, esta pared con compuerta no tiene resistencia al fuego y por lo tanto no separa dos sectores de incendio.
- Las compuertas son adecuadas para sistemas sin partículas abrasivas, químicas y adhesivas. Las compuertas están diseñadas para zonas macroclimáticas con clima suave según la norma EN 60 721-3-3. La temperatura en el lugar de instalación puede oscilar entre -20°C y +50°C.

Dimensiones:

200x200 a 1200x1200

Modelos:

- SEDS-L.44** Mecanismo de accionamiento BLE230(BE230-12)
- SEDS-L.54** Mecanismo de accionamiento BLE24(BE24-12)

SERIE SEDS

SEDS-L



SEDS

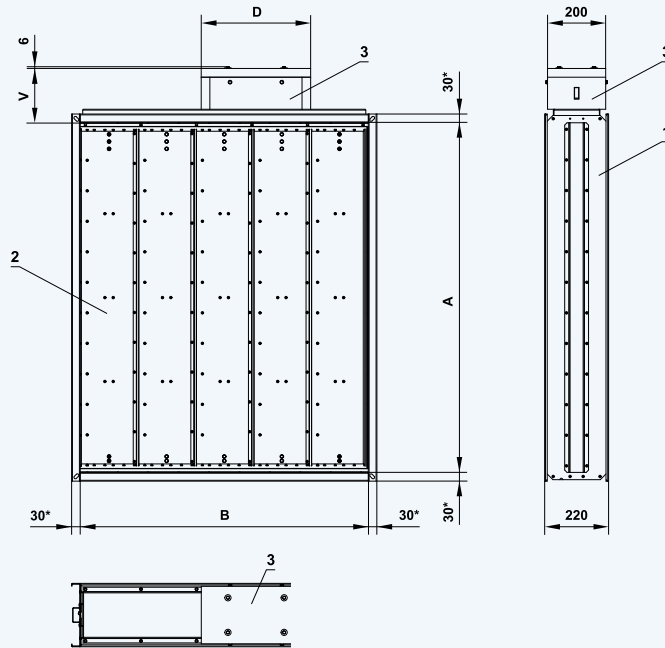

1. Cuerpo de la compuerta
2. Hoja de la compuerta
3. Tapa del mecanismo de accionamiento

* altura estándar de la pestaña

Mecanismo de accionamiento	V [mm]	D [mm]
BEN /BEE	176,5	315
BE	186,5	380
BEN / BEE + BKNE	236,5	315
BE + BKNE	251,5	380

SERIE SEDS

SEDS-L

DATOS TÉCNICOS



Pérdida de presión

Las pérdidas de carga de la compuerta se determinaron para una densidad de aire de 1,2 kg/m³

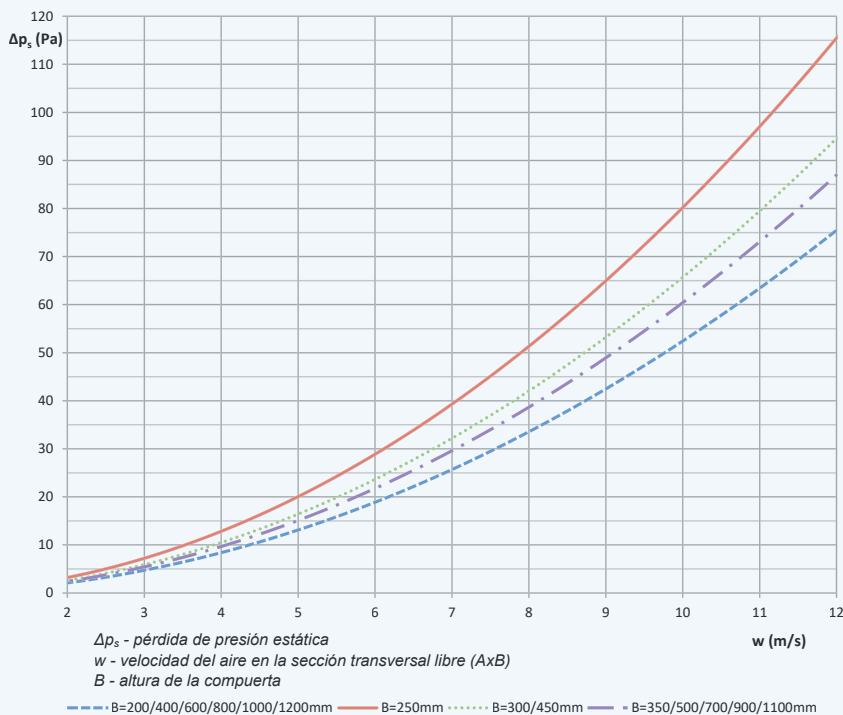

Información de ruido

Nivel de potencia sonora corregido con el filtro A

Nivel de potencia sonora Lw en dB (A) para B= 250/300/450mm, compuerta totalmente abierta

	f (Hz)	63	125	250	500	1000	2000	4000	8000	Total
w (m/s)	2	16	24	29	29	28	26	23	9	35
	3	25	33	38	38	37	35	32	18	44
	4	32	40	45	45	44	42	39	25	51
	5	38	46	51	51	50	48	45	31	57
	6	42	50	55	55	54	52	49	35	61
	7	46	54	59	59	58	56	53	39	65
	8	49	57	62	62	61	59	56	42	68
	9	50	58	63	63	62	60	57	43	69
	10	53	61	66	66	65	63	60	46	72
	11	55	63	68	68	67	65	62	48	74
	12	57	65	70	70	69	67	64	50	76

w - velocidad del aire en la sección transversal libre (AxB) - i.e. antes de las hojas
 f - frecuencia de la banda de octava

SERIE SEDS

SEDS-L



Nivel de potencia sonora Lw en dB (A) para B= 350/500/700/900/1100mm, compuerta totalmente abierta

	f (Hz)	63	125	250	500	1000	2000	4000	8000	Total
w (m/s)	2	15	23	28	28	27	25	22	8	34
	3	24	32	37	37	36	34	31	17	43
	4	31	39	44	44	43	41	38	24	50
	5	36	44	49	49	48	46	43	29	55
	6	41	49	54	54	53	51	48	34	60
	7	45	53	58	58	57	55	52	38	64
	8	48	56	61	61	60	58	55	41	67
	9	49	57	62	62	61	59	56	42	68
	10	51	59	64	64	63	61	58	44	70
	11	53	61	66	66	65	63	60	46	72
	12	55	63	68	68	67	65	62	48	74

w - velocidad del aire en la sección transversal libre (AxB) - i.e. antes de las hojas
f - frecuencia de la banda de octava

Nivel de potencia sonora Lw en dB (A) para B= 200/400/600/800/1000/1200mm, compuerta totalmente abierta

	f (Hz)	63	125	250	500	1000	2000	4000	8000	Total
w (m/s)	2	13	21	26	26	25	23	20	6	32
	3	21	29	34	34	33	31	28	14	40
	4	28	36	41	41	40	38	35	21	47
	5	34	42	47	47	46	44	41	27	53
	6	38	46	51	51	50	48	45	31	57
	7	42	50	55	55	54	52	49	35	61
	8	45	53	58	58	57	55	52	38	64
	9	47	55	60	60	59	57	54	40	66
	10	48	56	61	61	60	58	55	41	67
	11	50	58	63	63	62	60	57	43	69
	12	52	60	65	65	64	62	59	45	71

w - velocidad del aire en la sección transversal libre (AxB) - i.e. antes de las hojas
f - frecuencia de la banda de octava