

# SERIE CF

## CFDM - CFDM-V



### COMPUERTA CORTAFUEGOS

Modelo **CFDM**. Compuerta cortafuegos. Modelos EI60, EI90, EI120.

Modelo **CFDM-V**. Compuerta cortafuegos con boca de extracción. Modelo EI60, EI90, EI120.

Las Compuertas cortafuegos CFDM (o clapetas) son obturadores en los sistemas de conductos de los dispositivos de aire acondicionado, que evitan la propagación de los productos de combustión y fuego de un segmento al otro mediante el cierre del conducto de aire en los puntos de las construcciones de separación de incendios. Tanto en horizontales como verticales, en función del modelo.

#### Características:

- Clapeta de accionamiento mecánico.
- Certificado CE según norma EN 15650.
- Ensayo según norma EN 1366-2.
- Clasificación según norma EN 13501-3+A1.
- Resistencia al fuego EI60, EI190, EI120.
- Fuga interna clase 2 según norma EN 1751.
- Resistencia a la corrosión según norma EN 15650.

#### Condiciones de trabajo:

- Velocidad máxima de circulación de aire: 12 m.s Diferencia de presión máxima: 1500 Pa
- La circulación de aire en toda la sección de la compuerta debe mantenerse constante en toda la superficie.
- El comportamiento de la compuerta no depende de la dirección del aire. Las compuertas son adecuadas para sistemas de ventilación que no contengan partículas abrasivas, químicas o adhesivas.
- Están diseñadas para áreas macro-climáticas con clima templado según EN 60 621-3-3. La temperatura en el lugar puede oscilar entre -30°C y +50°C.

#### CFDM

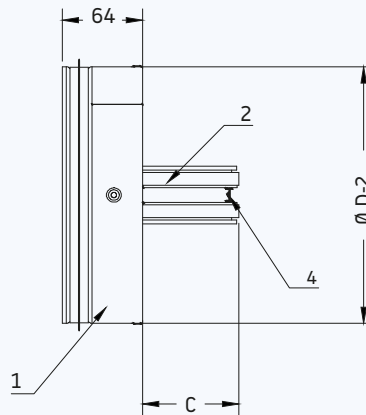
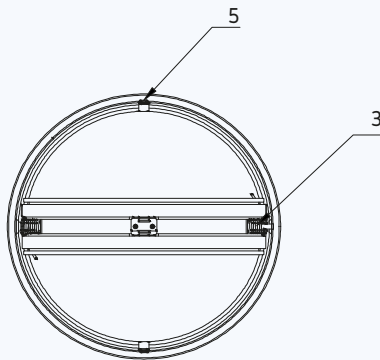

ØD	C
100	15,5
125	28
160	45,5
200	72,5

#### CFDM-V

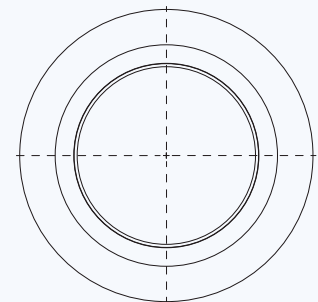
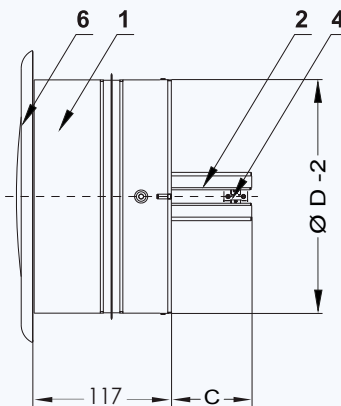
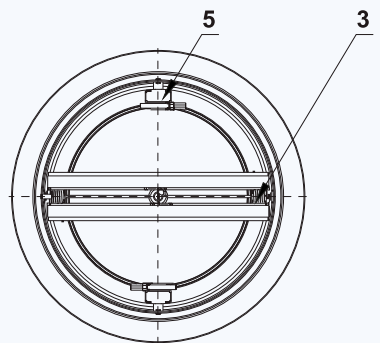

1. Carcasa compuerta
2. Cuchilla compuerta
3. Muelle de cierre
4. Fusible térmico
5. Clips de cierre

# SERIE CF

CFDM - CFDM-V



## MODELOS

Modelo **CFDM - CFDM-V**

- .01 Térmico con control mecánico interno
- .11 Térmico con control mecánico interno y contacto fin de carrera
- .15 Térmico con control mecánico interno y doble contacto fin de carrera

## CFDM

Dimensiones de la apertura del conducto de la instalación

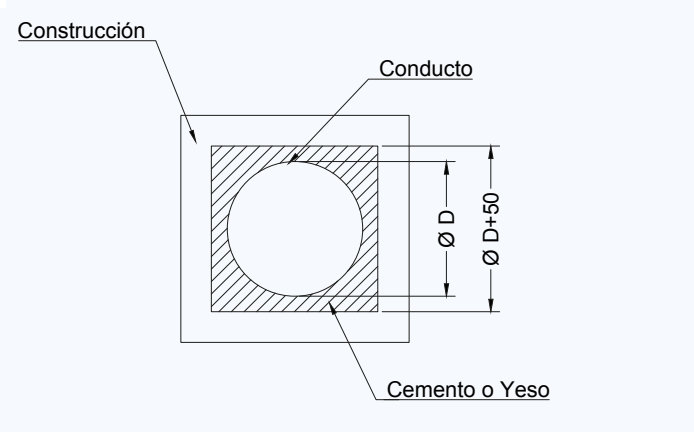
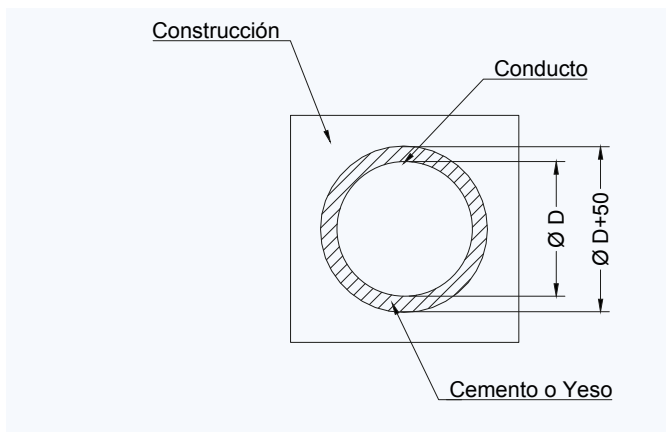

## CFDM

Distribución entre compuertas cortafuegos

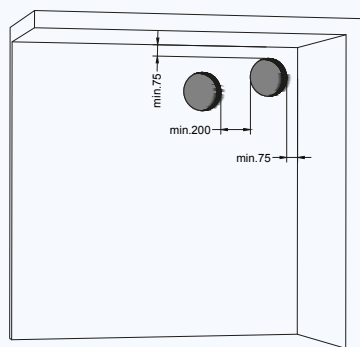

## CFDM

Clasificación de compuertas

Tipo de construcción	Clasificación
<b>Forjado</b> min. 110 mm Hormigón min. 125 mm Hormigón Aireado	EI 90 ( $h_0 - i \leftrightarrow o$ ) S
	EI 60 ( $h_0 - i \leftrightarrow o$ ) S
<b>Muro rígido min. 100 mm</b>	EI 120 ( $v_e - i \leftrightarrow o$ ) S
	EI 90 ( $v_e - i \leftrightarrow o$ ) S
	EI 60 ( $v_e - i \leftrightarrow o$ ) S
<b>Placa de yeso. 100 mm</b>	EI 120 ( $v_e - i \leftrightarrow o$ ) S
	EI 90 ( $v_e - i \leftrightarrow o$ ) S
	EI 60 ( $v_e - i \leftrightarrow o$ ) S

1. Compuerta cortafuego
2. Forjado
3. Muro rígido
4. Placa de yeso
5. Cemento o yeso
6. Conducto
7. Lana de roca mineral con revestimiento de protección contra incendios
8. Boca de extracción

### Forjado

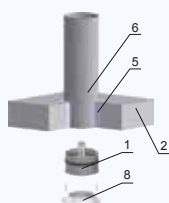

### Muro rígido

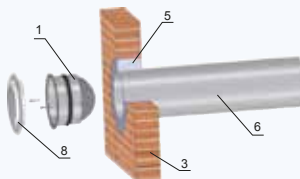

### Placa de yeso

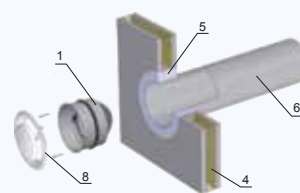

# SERIE CF

CFDM - CFDM-V

Tabla de Selección

**Leyenda:**

Q = Caudal

Ak = Area efectiva en m<sup>2</sup>

Vk = Velocidad efectiva en m/s

Pt = Pérdida de carga en Pa

LWA = Potencia sonora en dB(A)

	Diámetro mm.	100	125	160	200
<b>Q</b> (m <sup>3</sup> /h) (l/s)	<b>Ak</b>	<b>0,0027</b>	<b>0,0056</b>	<b>0,0115</b>	<b>0,0206</b>
<b>100</b> 27,8	Vk(m/s) Pt(Pa) LWA	10,3 117 58	5,0 16 44		
<b>150</b> 41,7	Vk(m/s) Pt(Pa) LWA	15,4 262 65	7,4 36 50		
<b>200</b> 55,6	Vk(m/s) Pt(Pa) LWA		9,9 64 55	4,8 10 43	
<b>250</b> 69,4	Vk(m/s) Pt(Pa) LWA		12,4 100 59	6,0 16 46	
<b>300</b> 83,3	Vk(m/s) Pt(Pa) LWA			7,2 23 50	4,0 4 39
<b>350</b> 97,2	Vk(m/s) Pt(Pa) LWA			8,5 32 52	4,7 6 42
<b>400</b> 111,1	Vk(m/s) Pt(Pa) LWA			9,7 42 55	5,4 7 44
<b>450</b> 125,0	Vk(m/s) Pt(Pa) LWA			10,9 53 57	6,1 9 47
<b>500</b> 138,9	Vk(m/s) Pt(Pa) LWA			12,1 65 59	6,7 11 48
<b>550</b> 152,8	Vk(m/s) Pt(Pa) LWA			13,3 78 60	7,4 14 50
<b>600</b> 166,7	Vk(m/s) Pt(Pa) LWA			14,5 93 62	8,1 16 52
<b>650</b> 180,6	Vk(m/s) Pt(Pa) LWA				8,8 19 53
<b>700</b> 194,4	Vk(m/s) Pt(Pa) LWA				9,4 22 55